

Wichtige Marktmaßnahme!
Wäschetrockner Modell WT8E-B11
– Nicht-konforme Verbrauchsminimierungsfunktion -
Potentielles Risiko eines erhöhten Energieverbrauchs!



Sehr geehrte Kunden,

als Hersteller des Wäschetrocknermodells WT8E-B11 informieren wir Sie heute über eine wichtige Marktmaßnahme, die wir derzeit auf dem Markt durchführen.

Bilder unseres Wäschetrockners finden Sie hier:



Die von dieser Marktmaßnahme betroffenen Wäschetrockner können anhand des nachfolgenden Typenschildes, das sich auf der Rückseite befindet, identifiziert werden:

	Tumble Dryer WT8E-B11		
Füllmenge	8.0kg		
Spannung	220-240V~		
Leistung	2700 W		
Frequenz	50Hz		
Motor-Eingangsleistung	200 W		
Heizleistung	2500 W		
Wasserschutzklasse	IPX4		
SN:			
Made in China	WEEE-Reg.-Nr.: DE 47172157		
PKM GmbH & Co. K	Neuer Wall 2, D-47441 Moers		

Circuit Diagram

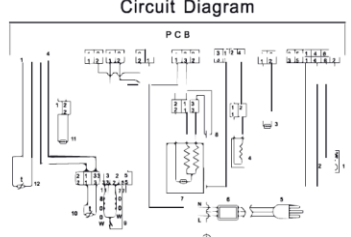

1. Pump 2. Lamp 3. Door switch 4. Humidity sensor
5. Power Cord 6. Filter 7. Motor 8. Capacitor 9. Heater
10. Inlet temp sensor 11. Water sensor 12. Outlet temp sensor

Hintergrund dieser Maßnahme ist die Feststellung, dass es bei einer bestimmten Anwendung des Wäschetrockners zu einem um 1,5 W erhöhten Energieverbrauch kommen kann, sofern die Delay Funktion gewählt und das Gerät aber nicht gestartet wird. Konkret ist dies der Fall bei Vorwahl der Delay-Funktion (z.B. Vorwahl Delay und Knitterschutz) ohne Aktivierung dieser Funktion durch Drücken der Starttaste (z.B. durch Vergessen). Unter der Annahme, dass der Wäschetrockner an 365 Tagen sich in dem oben beschriebenen Anwendungszustand befindet, entspräche dies ein Stromverbrauch von ca. 14 kWh/Jahr.

Die Sicherheit des Wäschetrockners wird hierdurch nicht beeinträchtigt. Wir weisen darauf hin, dass Ihr Wäschetrockner sicher ist und von Ihnen unproblematisch weitergenutzt werden kann.

Zwischenzeitlich haben wir eine technische Lösung zur Behebung entwickelt, die Ihnen in Form eines Software-Updates angeboten und bei Ihnen zu Hause installiert werden kann. Sofern Sie dies wünschen, kann der Wäschetrockner auch abgeholt und für Sie entsorgt werden. Im Gegenzug erhalten Sie sodann einen Gutschein in Höhe von 50€, den Sie gerne beim nächsten Kauf eines Waschelektronik-Produktes von PKM einlösen können.

Sollten Sie im Besitz eines betroffenen Wäschetrocknermodells sein, können Sie sich vertrauensvoll per E-Mail unter waeschetrockner@pkm-online.de oder telefonisch unter 02841/ 178738 direkt an uns wenden, damit die nächsten Schritte schnell und unkompliziert in die Wege geleitet werden können.

Wir entschuldigen uns für die Unannehmlichkeiten und bedanken uns ausdrücklich für Ihr Verständnis.

Ihr PKM - Team.